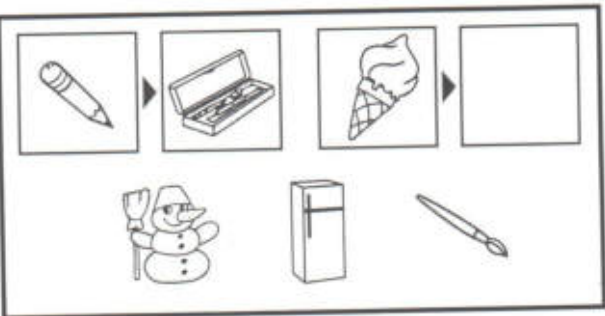
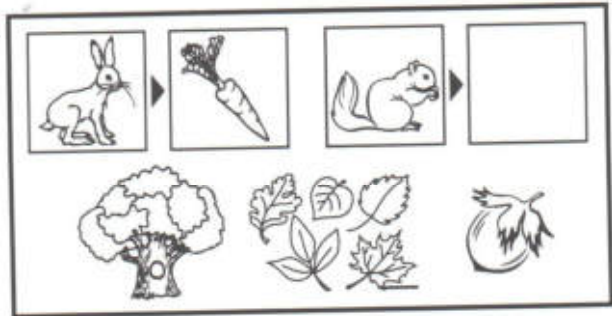

«Парочки»

Направлено на выявление кругозора, установление причинно-следственных связей между предметами и явлениями, умение проводить по ним аналогии. Для выполнения задания необходимо: бланк с названием задания, простой карандаш.

Инструкция зачитывается детям: Объедини пары картинок предметов по правилу. Например, на первой картинке объединили «карандаш» и «пенал». Понятно почему? Да, потому что карандаш кладут в пенал. Теперь к картинке «мороженое», в пустую клеточку, выберите одну из нижних картинок, по этому же правилу. Выбранную картинку обведите в кружок. Все последующие задания делайте так же.

1 

2 

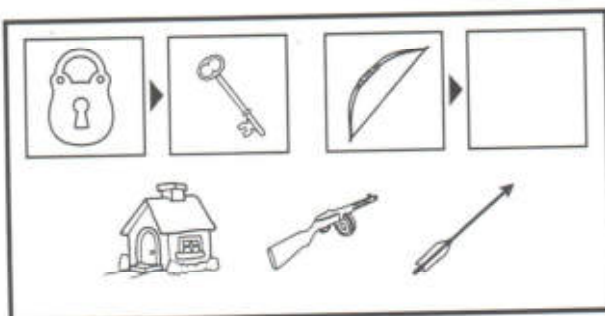
3 

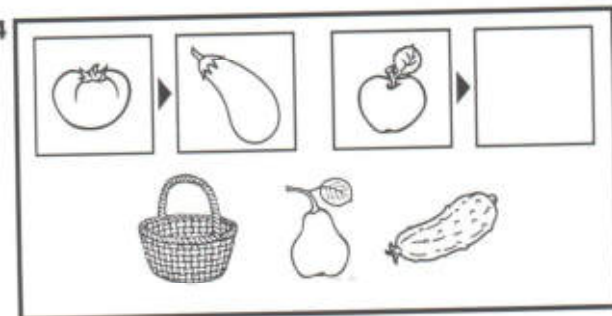
4 

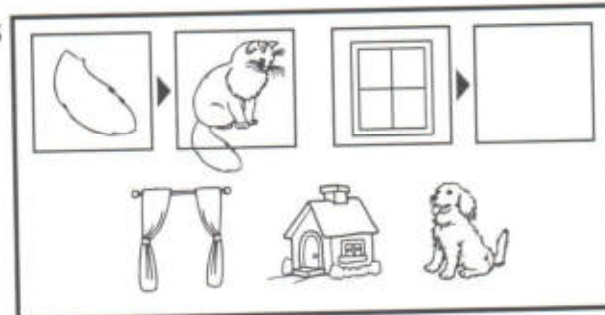
5 

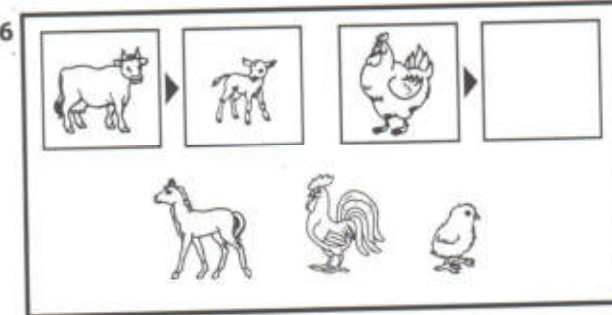
6 

Направлено на выявление умения определять правило по частично выполненному заданию, осуществлять выбор по заданному правилу. Для выполнения задания необходимо: бланк с названием задания, ножницы, клей-карандаш.

Инструкция зачитывается детям: (необходимо заранее разрезать картинки внизу листа по пунктирной линии снизу-вверх) Посмотрите на домик. В верхнем темном ряду расположены предметы. В левом темном столбике – цвета, в которые они раскрашены. Белые клетки домика нужно заселить предметами по правилу. Грибочки и некоторые другие предметы уже заселили. Догадайся, по какому правилу нужно заселить оставшиеся свободные клетки. Вырежи необходимые предметы и приклей их.

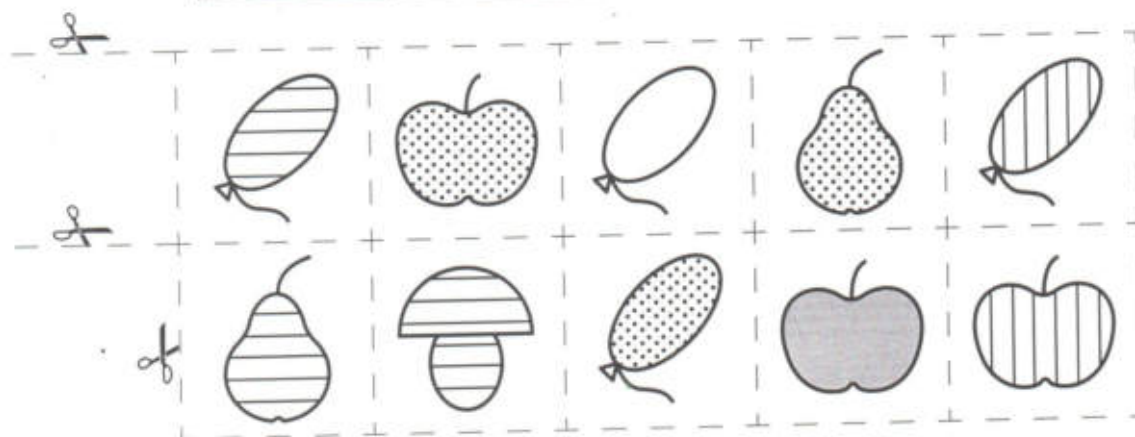
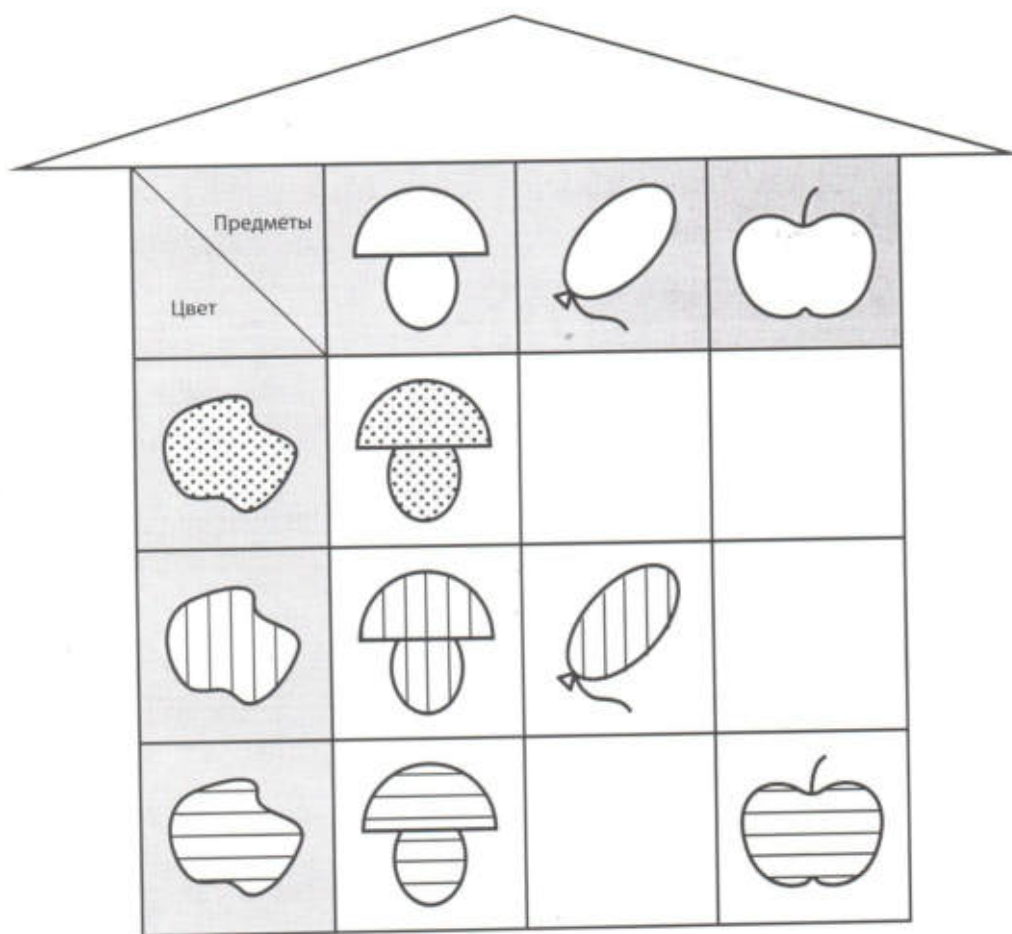

«Найди пару ботинку»

Направлено на выявление умения переключать внимание, мысленно перемещать его с одного объекта на другой.

Инструкция зачитывается детям: В рамочке ботинок. Помогите ему найти второй ботинок, что бы получилась пара. Отметьте его крестиком.

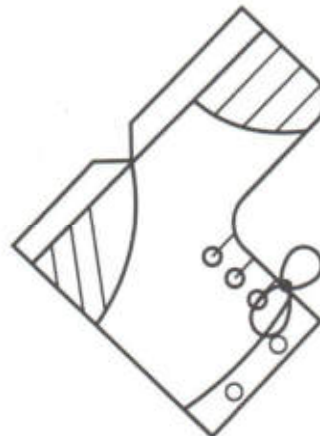
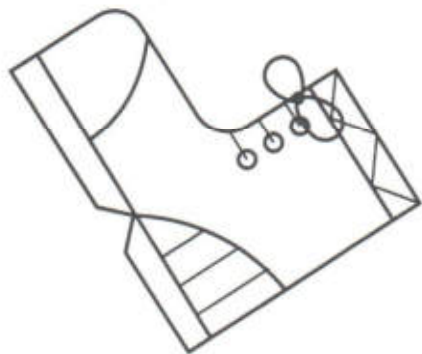
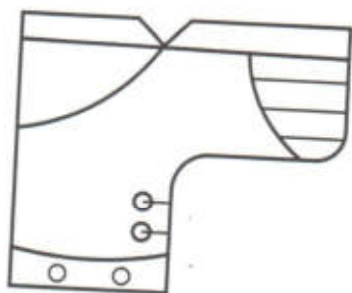
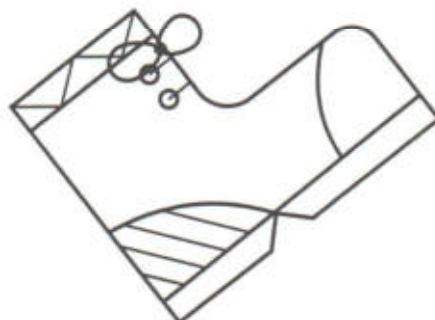
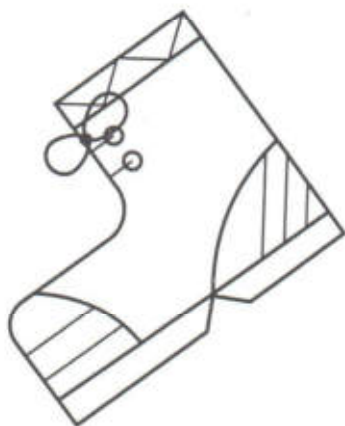
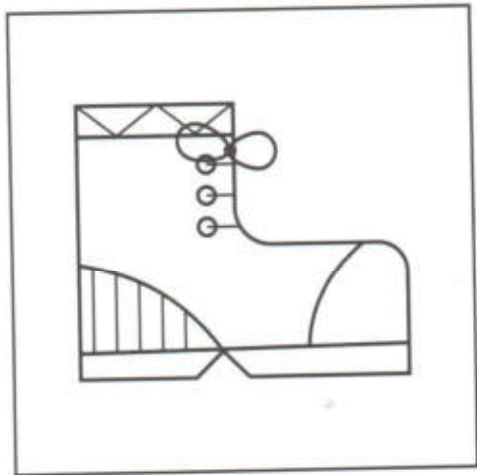

«Домики с картинками»

Направлено на выявление умения проводить классификацию предметов по заданному основанию на основе общего признака, самостоятельно определять основание для классификации.

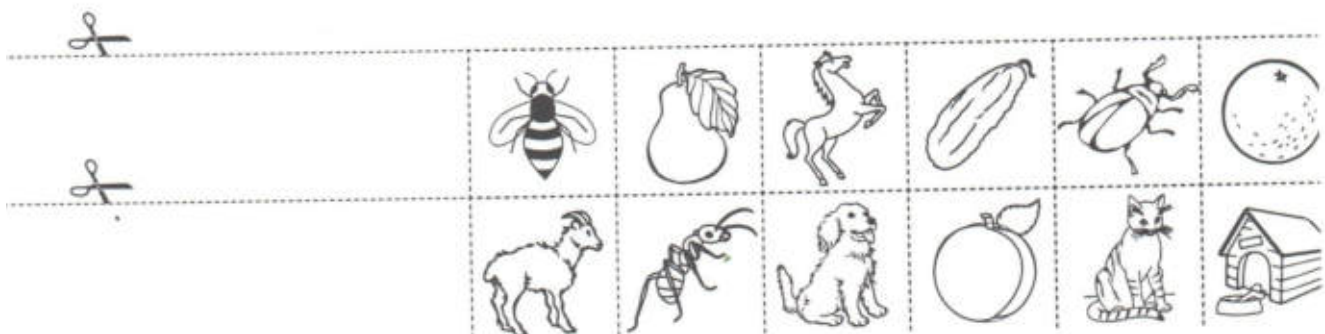
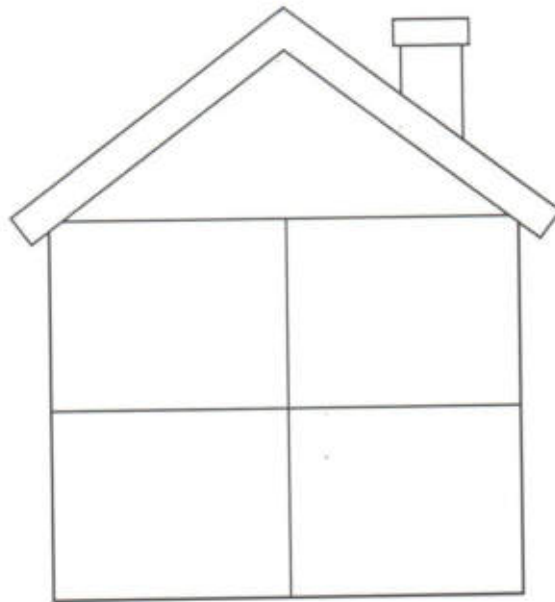
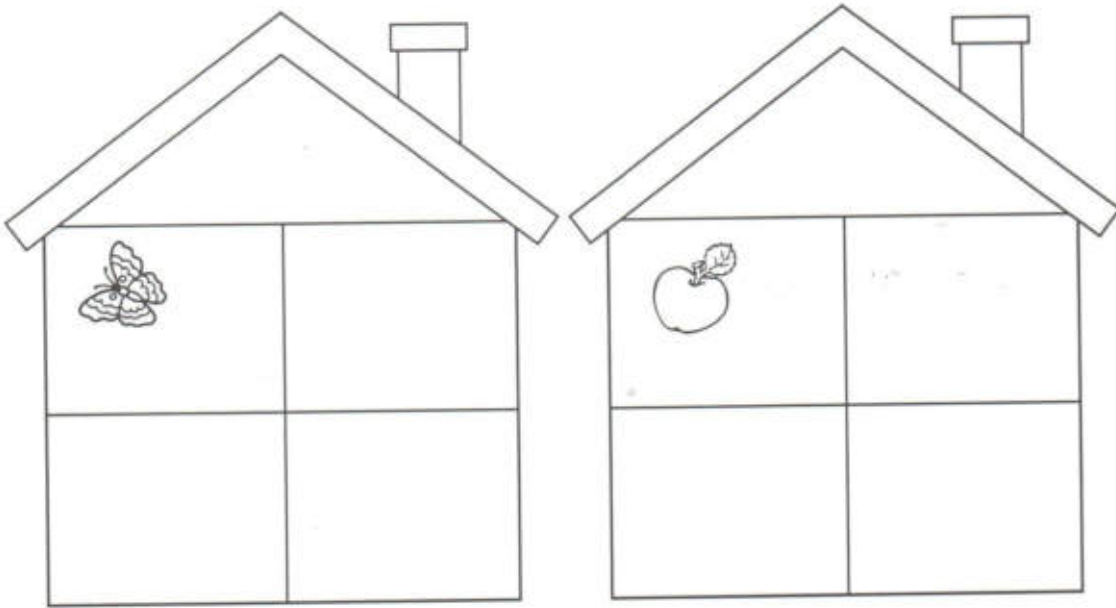

Инструкция зачитывается детям: На листе нарисованы домики с картинками. Добавьте в каждый домик другие картинки так, чтобы они стали одной группой (семьей). Приклейте их. Один домик пустой, подумайте, какие картинки могут быть еще одной группой. Приклейте их в этот домик.



«Природа и рукотворный мир»

Задание направлено на выявление кругозора, умения определять принадлежность предметов к рукотворному и природному миру.

Инструкция зачитывается детям: У вас на бланке два поля. Рассмотрите картинки, в левое поле приклейте предметы, сделанные человеком, а в правое поле – предметы, созданные природой.

	
---	---

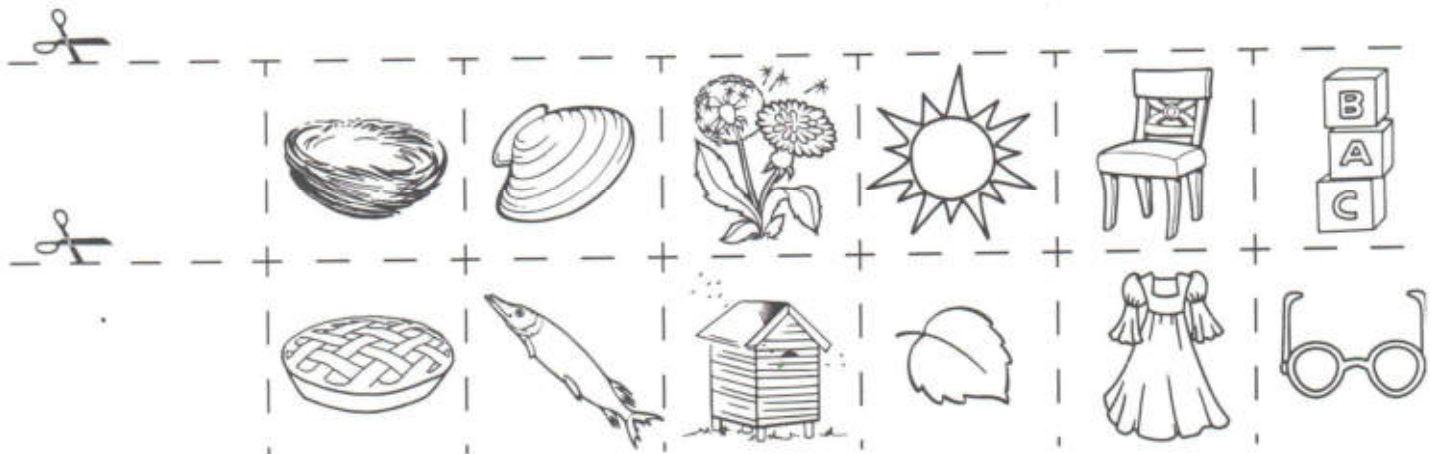

«Мои друзья»

Направлено на выявление кругозора, умения определять группы предметов по заданному признаку.

Инструкция зачитывается детям: У вас на листе четыре задания, выполнять будем их последовательно, друг за другом.

Первое задание: Я кабан. Моих друзей вы встретите в лесу. Найдите их и зачеркните.

Второе задание: Я скамья. Мои друзья, это то, на чем сидят. Найдите их и зачеркните.

Третье задание: Я лягушка. Мои друзья умеют прыгать. Найдите их и зачеркните.

Четвертое задание: Я самолет. Мои друзья, это те, что летают. Найдите их и зачеркните.

